

ТЕХНИЧЕСКИЙ ПАСПОРТ

КРАНЫ ДЛЯ МАНОМЕТРА ЛАТУННЫЕ 3-Х ХОДОВЫЕ НАТЯЖНЫЕ 11Б18БК



1. НАЗНАЧЕНИЕ И ОБЛАСТЬ ПРИМЕНЕНИЯ

Кран 3-х ходовой 11Б18БК под манометр натяжной латунный муфтовый предназначен для установки в качестве запорного устройства, полностью перекрывающего поток рабочей среды на манометрах и осуществляющий "разгрузку" манометров.

Кран предназначен для работы на трубопроводах холодного и горячего водоснабжения, жидкостей и газов, неагрессивных к материалам данной арматуры.

2. ТЕХНИЧЕСКИЕ ХАРАКТЕРИСТИКИ

Таблица 1.

Характеристика	Ед. изм	Значение
Номинальное давление	МПа	1,6
Испытательное давление	МПа	2,4
Температура рабочей среды	°С	До+150
Класс герметичности по ГОСТ 9544-2015		A
Допустимый изгибающий момент на корпус крана	Нм	105
Допустимый кр. момент при монтаже резьбовых соединений	Нм	60
Присоединительная резьба		G1/2";G1/2"-M20x1,5

Спецификация материалов 3-х ходовых кранов для манометров Рис. 1 и 2

№	Наименование	Материал	№	Наименование	Материал
1	Гайка	Сталь	5	Упл. пробки	PTFE
2	Гровер	Сталь	6	Пробка	Латунь НРb59-1
3	Шайба	Сталь	7	Винт	Сталь
4	Корпус	Латунь НРb59-1	8	Рычаг	Алюминий

Габаритные и присоединительные размеры 3-х ходовых кранов для манометров Рис. 1 и 2



Рис.1 Кран 3-х ходовой 11Б18БК Ду 15 ВР G1/2"; G1/2"-M20x1,5.



а) без рукоятки

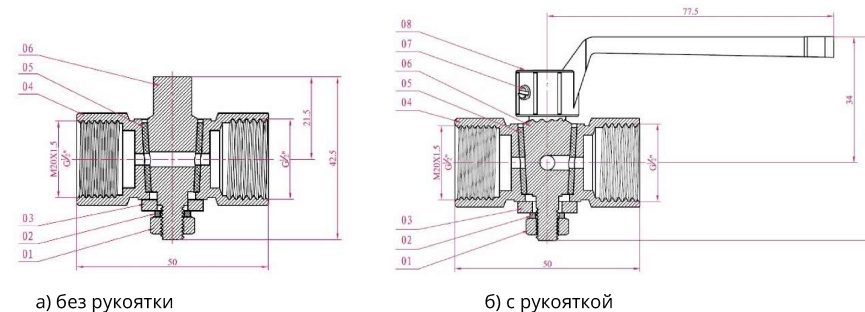
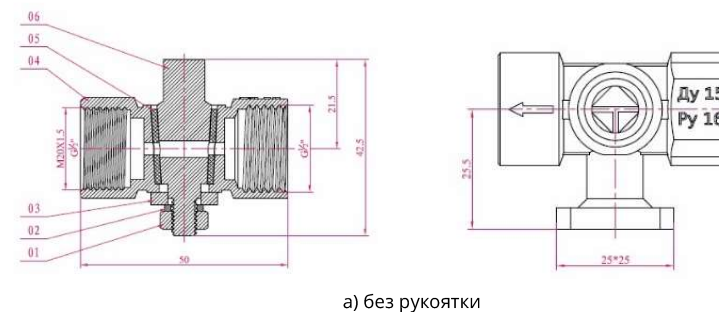
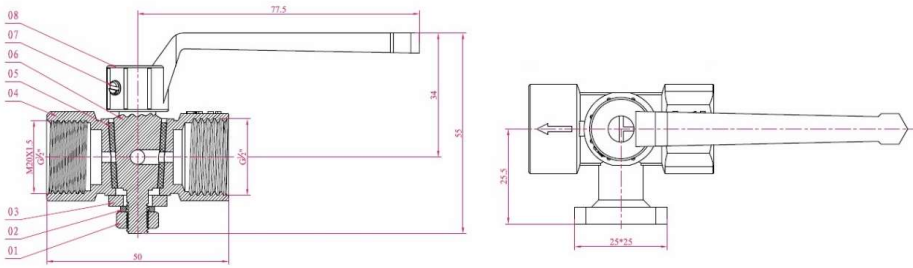

б) с рукояткой

Рис.2 Кран 3-х ходовой 116186к Ду 15 ВР G1/2"; G1/2"-M20x1,5 с фланцем.

3. УСТРОЙСТВО И ПРИНЦИП РАБОТЫ ИЗДЕЛИЯ

Кран состоит из корпуса 04, пробки 06, изготовленных из латуни. Корпус крана имеет две присоединительных муфты и сливное отверстие (фланец для контрольного манометра), а пробка проход Т-образной формы, в связи с чем поток рабочей среды от положения пробки будет направляться в манометр из магистрали или производиться сброс давление на манометре при закрытой магистрали. Положение пробки определяется по Т-образной насечке на торце пробки (Рис.3 а) или положению рычага крана (Рис.3 б).

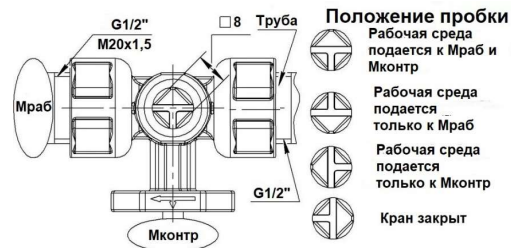

а) без рукоятки

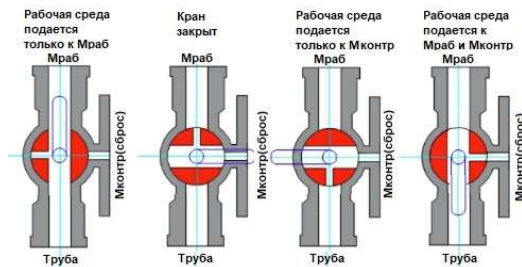

б) с рукояткой
Рис.3

4. МЕРЫ БЕЗОПАСНОСТИ

3-х ходовой кран должен эксплуатироваться при давлении и температуре, изложенных в технических характеристиках

Не допускается замораживание рабочей среды внутри крана.

5. РУКОВОДСТВО ПО МОНТАЖУ И ЭКСПЛУАТАЦИИ

К трубопроводу кран присоединяется трубной резьбой G1/2", к рабочему манометру трубной резьбой G1/2" или резьбой M20x1,5 в зависимости от модели крана и манометра. Присоединение контрольного манометра фланцевое.

Направление потока среды указано стрелками на левой полумуфте корпуса крана.

При монтаже крана не допускается превышать крутящие моменты, указанные в таблице технических характеристик.

Работы, связанные с обслуживанием и ремонтом крана проводить только после снятия изделия с трубопровода.

Потеря герметичности пробки крана устраняется подтяжкой гайки 01 не снимая его с трубопровода.

6. УСЛОВИЯ ХРАНЕНИЯ И ТРАНСПОРТИРОВКИ

Изделия должны храниться в упаковке предприятия – изготовителя по условиям хранения 3 по ГОСТ 15150. Консервация по ВЗ-4, ВУ-0 ГОСТ 9.014-78.

Транспортировка изделий должна осуществляться в соответствии с условиями 5 по ГОСТ 15150.

7. УТИЛИЗАЦИЯ

Утилизация изделия (переплавка, захоронение, перепродажа) производится в порядке, установленном Законами РФ от 04 мая 1999 г. № 96-ФЗ "Об охране атмосферного воздуха" (с изменениями и дополнениями), от 24 июня 1998 г. № 89-ФЗ (с изменениями и дополнениями) "Об отходах производства и потребления", от 10 января 2002 № 7-ФЗ « Об охране окружающей среды» (с изменениями и дополнениями), а также другими российскими и региональными нормами, актами, правилами, распоряжениями и пр., принятыми во исполнение указанных законов.

Содержание благородных металлов: нет.

8. ГАРАНТИЙНЫЕ ОБЯЗАТЕЛЬСТВА

Изготовитель гарантирует соответствие товара настоящему паспорту при соблюдении Потребителем условий эксплуатации, транспортировки и хранения. Гарантийные обязательства распространяются на все дефекты, возникшие по вине завода-изготовителя.

Гарантия не распространяется на дефекты, возникшие в случаях:

- нарушения паспортных режимов хранения, монтажа, испытания, эксплуатации и обслуживания изделия;
- наличия следов воздействия веществ, агрессивных к материалам изделия;
- наличия повреждений, вызванных пожаром, стихией, форс-мажорными обстоятельствами;
- повреждений, вызванных неправильными действиями потребителя;
- наличия механических повреждений или следов вмешательства в конструкцию изделия.

**ГАРАНТИЙНЫЙ СРОК —
1 ГОД С ДАТЫ ПРОДАЖИ**

Количество: _____

Дата: _____

МЕСТО ДЛЯ ПЕЧАТИ

Подпись: _____

Производитель: ZHEJIANG YUQUAN FLUID TECHNOLOGY CO., LTD
BUILDING 1, NO.35, TIANYOU ROAD, SHAMEN, YUHUAN ZHEJIANG, CHINA