

**Техническое описание****Краны шаровые RJIP Premium DN15 – DN65 стальные,  
со стандартным проходом****Описание и область  
применения**

Шаровые краны **RJIP Premium DN15 – DN65** — двухпозиционная запорная арматура, предназначенная для использования в отопительных и промышленных установках для жидких сред. **Класс герметичности А** согласно ГОСТ 9544 «Арматура трубопроводная. Нормы герметичности затворов».

Стальные шаровые краны RJIP Premium в основном предназначены для воды наружных и внутренних тепловых сетей при температуре теплоносителя до 180 °С, в том числе для воды в контурах тепловых сетей в соответствии с требованиями ПТЭ:

Требования к качеству сетевой воды, Правила технической эксплуатации электрических станций и сетей Российской Федерации (ПТЭ), п. 4.8.40.

Шаровые краны RJIP Premium также могут применяться в системах холодоснабжения с водогликолевой смесью.

Полностью сварной стальной корпус кранов отвечает современным требованиям к арматуре, применяемой в системах теплоснабжения, и обеспечивает высокую степень безопасности.

Краны снабжены уникальным уплотнением штока, которое в отличие от большинства аналогов других производителей не содержит резины, которая со временем теряет свои свойства под воздействием высоких температур и давлений. Уплотнение штока кранов RJIP Premium состоит из нескольких слоев графита и гарантирует полную герметичность и неограниченный срок службы данного узла крана в условиях высоких и изменяющихся температур.

Самообжимная конструкция уплотнения шара, представляющая собой специальные пружины с двумя кольцами уплотнения из фторопласта, армированного углеродом, обеспечивает необходимую герметичность закрытия крана и оптимальный крутящий момент, требуемый для поворота шара.

В базовом исполнении краны имеют стандартный проход, но обладают повышенной пропускной способностью по сравнению с аналогами благодаря своим конструктивным особенностям (плавный вход и выход, цилиндрическая вставка в шаре).

**Основные характеристики**

DN = 15–65 мм.

Номинальное давление: PN = 25, 40 бар.

Температура рабочей среды: от -40 до 180 °С.

Минимальная температура <sup>1)</sup> окружающей среды: -40 °С

Температура хранения и транспортировки: от -40 °С до 50°С.

Теплоноситель: вода теплосетевая гликолевые водные растворы до 50%.

Присоединительные размеры патрубков и фланцев соответствуют ГОСТ.

<sup>1)</sup> Шаровой кран RJIP Premium может быть установлен и эксплуатироваться при температуре окружающей среды от -40 °С при условии проведения мероприятий, гарантирующих температуру поверхности шарового крана и его элементов не ниже -40С.

Номенклатура и кодовые номера для оформления заказа

Кран шаровой тип RJIP Premium WW с рукояткой, под приварку.

DN, мм	Кодовый номер	Номинальное давление PN, бар	Температура перемещаемой среды, °C		Условная пропускная способность $Kvs$ , м <sup>3</sup> /ч
			T <sub>мин.</sub>	T <sub>макс.</sub>	
15	065N0100GR	40	-40	180	11
20	065N0105GR				15
25	065N0110GR				34
32	065N0115GR				52
40	065N0120GR				96
50	065N0125MR	25			184
65	065N4280MR				200

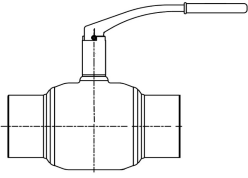

Кран шаровой тип RJIP Premium FF с рукояткой, фланцевый.

DN, мм	Кодовый номер	Номинальное давление PN, бар	Температура перемещаемой среды, °C		Условная пропускная способность $Kvs$ , м <sup>3</sup> /ч
			T <sub>мин.</sub>	T <sub>макс.</sub>	
15	065N0300GR	40	-40	180	11
20	065N0305GR				15
25	065N0310GR				34
32	065N0315GR				52
40	065N0320GR				96
50	065N0325MR	25			184
65	065N4281MR				200

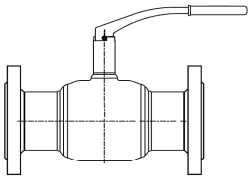

#### Техническое описание

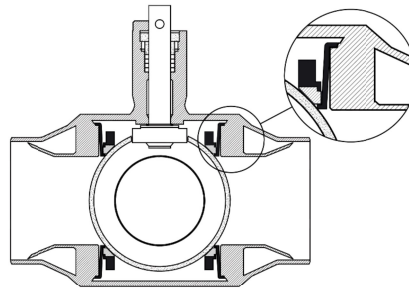

Описание	Материал
Корпус крана, патрубки (фланец)	Углеродистая сталь 20 или аналог
Шпindel	Коррозионностойкая сталь 20X13
Шар	Коррозионностойкая сталь AISI 304
Уплотнение шара	Тефлон PTFE, армированный углеволокном
Уплотнение шпинделя	Тефлон PTFE, армированный углеволокном

#### Рабочая зона

Ниже приведена рабочая зона шаровых кранов RJIP Premium WW (под приварку), для шаровых кранов в исполнении с фланцами максимальное давление ограничивается номинальным рабочим давлением фланцев.

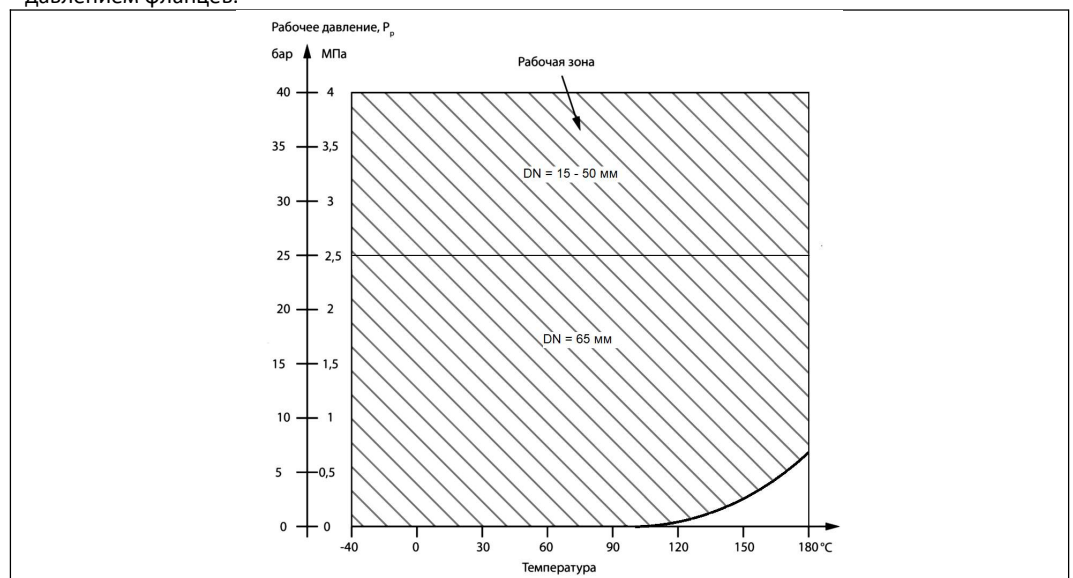

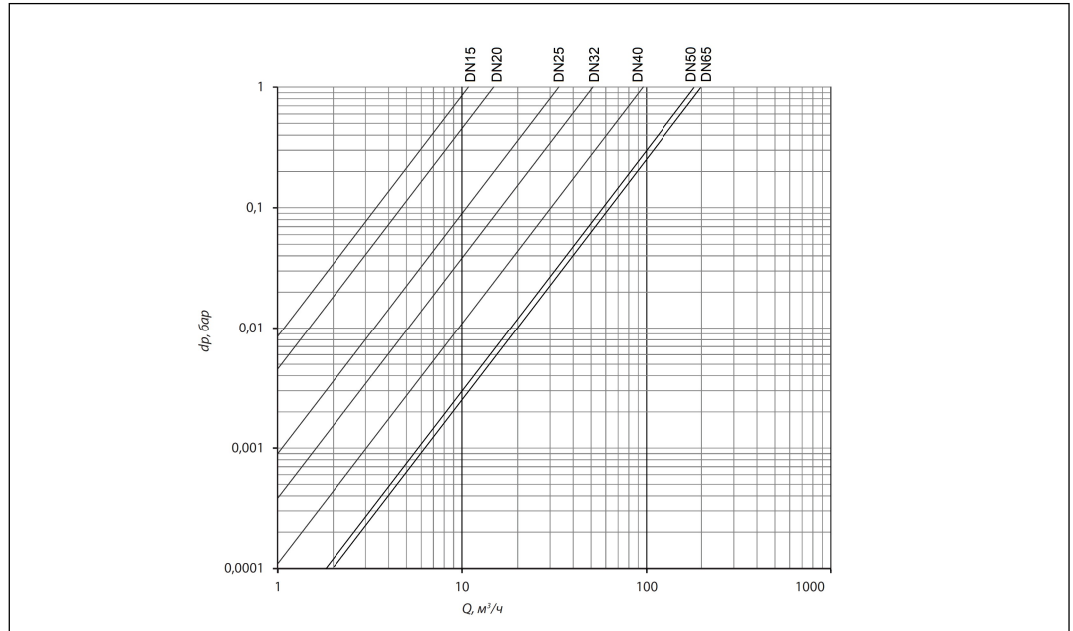
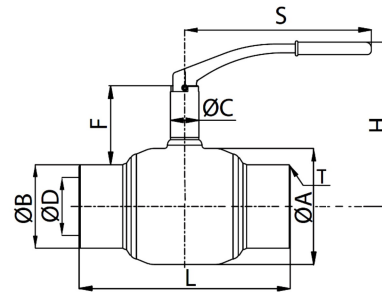
**Гидравлические потери**

**Габаритные и присоединительные размеры**

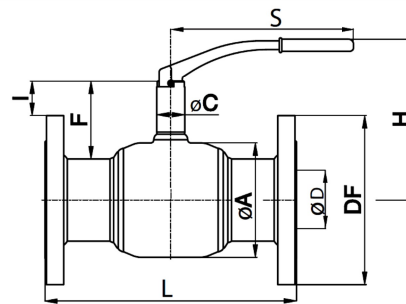
DN	ØA	ØB	ØC	ØD	F	H	L	S	T	Масса
	мм									кг
15	42,4	21,3	25	15	61	125	230	115	2,6	1,0
20	42,4	26,9	25	15	58	125	230	115		1,0
25	48,3	33,7	25	20	56	125	230	115		1,2
32	60,3	42,4	25	25	56	130	260	115		1,5
40	76,1	48,3	35	32	54	140	260	157	3	2,3
50	76,1	57	35	40	55,7	140	300	157		2,8
65	102	76	35	50	7,1	160	260	205		3,8



DN	ØA	ØC	ØD*	ØDF	F	H	I	L	S	n	Масса
	мм									шт	кг
15	42,4	25	15	95	58	120	21	130	115	4	2,2
20	42,4	25	15	105	58	120	19	150	115	4	2,9
25	48,3	25	20	115	70	125	30	160	115	4	3,5
32	60,3	25	25	135	72	140	20,5	180	115	4	4,8
40	76,1	35	32	145	87	150	33,5	200	165	4	6,5
50	88,9	35	40	160	88	180	33,5	230	165	4	8,7
65	102	35	50	180	73	165	15,5	290	210	8	10

ØD\* - диаметр отверстия в шаре

**Техническое описание****Краны шаровые RJIP Premium цельносварные из углеродистой стали со стандартным проходом****Выбор, монтаж и эксплуатация**

Диаметр шарового крана подбирается по конструктивному принципу, т. е. равным диаметру трубы.

Потери давления на полностью открытом шаровом кране определяются с учетом приведенных выше значений пропускной способности  $K_v$ .

Кран поставляется потребителю в положении «Открыто».

При подъеме и перемещении крана запрещается захват его за рукоятку.

Кран устанавливается на трубопровод в открытом положении. Монтажное положение любое.

Установку кранов под приварку на трубопровод следует производить электросваркой с одновременным охлаждением корпуса влажной тканью. Кран при этом должен быть полностью в открытом положении.

Установку фланцевых шаровых кранов следует производить с использованием стальных ответных фланцев по ГОСТ 33259 с соответствующими DN, PN, прокладками и крепежом.

Установленный шаровый кран не должен испытывать нагрузок со стороны трубопровода.

Если кран установлен как последний элемент системы, рекомендуется закрыть его фланцевой заглушкой до дальнейшего наращивания системы, а клапан оставить в открытом положении.

Кран поставляется потребителю в положении «Открыто». Открытие и закрытие осуществляется поворотом ручки на  $90^\circ$  в направлении стрелки, изображенной на ручке. В положении «Открыто» ручка располагается вдоль корпуса крана, а в положении «Закрыто» — поперек.

Перед испытанием на герметичность система должна быть промыта и медленно заполнена чистой водой. Этим достигаются эффективное удаление воздушных скоплений из полостей крана вокруг шара и надежная смазка кольцевых уплотнений.

**Испытания на герметичность.** Кран поставляется потребителю испытанным и не требует дополнительной регулировки. Второй раз кран проверяется на герметичность вместе с испытаниями трубопроводной системы. По возможности следует избегать испытаний системы при закрытом кране. Если это неизбежно, то следует повышать давление в системе постепенно. Резкое повышение давления не допускается.

**Проверка работоспособности.** После испытаний на герметичность необходимо проделать несколько циклов «Открыто/Закрыто», чтобы проверить правильность его функционирования и обеспечить образование водной пленки на всех трущихся поверхностях. Для поворота крана с рукояткой следует плавно увеличивать усилие, прикладываемое к рукоятке, до тех пор, пока запорный шар не сдвинется с места. Запрещается использовать дополнительные рычаги или прикладывать к рукоятке ударные нагрузки.

**Эксплуатация.** Шаровый кран является запорным. Лишь в процессе заполнения или слива кран может непродолжительное время находиться в промежуточном положении. Эксплуатация шаровых кранов в промежуточном положении (между «Открыто/Закрыто») строго запрещена. Для поворота рукоятки запрещается использовать дополнительные рычаги или прикладывать ударные нагрузки. Необходимо периодически проверять работоспособность крана и смачивать водой уплотнения шара (не менее 2–4 раз в год).

**Предотвращение замерзания.** Для максимального слива жидкости из корпуса крана при опорожнении трубопровода шар должен быть повернут в среднее положение (около  $45^\circ$ ).

**Центральный офис • ООО «Ридан»**

Россия, 143581 Московская обл., г. Истра, д. Лешково, 217.

Телефон: 8 495 792 57 57; 8 800 700 88 85. <https://ridan.ru/> E-mail: info@ridan.ru

Компания «Ридан» не несет ответственности за опечатки в каталогах, брошюрах и других изданиях, а также оставляет за собой право на модернизацию своей продукции без предварительного оповещения. Это относится также к уже заказанным изделиям при условии, что такие изменения не повлекут за собой последующих корректировок уже согласованных спецификаций. Все торговые марки в этом материале являются собственностью соответствующих компаний. Все права защищены.

